

Modello/Model

BASIC START

STARTER PER PORTALI SELF-SERVICE
STARTER FOR SELF-SERVICE GANTRIES

Essenziale, semplice, realizzato completamente in acciaio inox e verniciato a polveri epossidiche. Questo starter gestisce fino a 6 programmi di lavaggio. Pagamento in monete, banconote, gettoni e card transponder. Pur essendo il nostro start entry level non teme alcun confronto, è ben accessorizzato e funzionale.

Essential, simple, made entirely of stainless steel and painted with epoxy powders. This starter manages up to 6 washing programs. Payment in coins, banknotes, tokens and transponder cards. Despite being our entry level start, it is not afraid of any comparison, it is well equipped and functional.



- Struttura in acciaio inox verniciato, apertura porta anteriore
- Piantana per fissaggio a colonna oppure cornice per incasso nel muro
- Dotato grande display grafico da 5" con protezione antivandalo e waterproof
- Gestisce 6 programmi di lavaggio con pulsanti in acciaio inox
- Possibilità di installare fino a 2 hopper da 550pz cad per resto/vendita gettoni, monete
- Possibilità di avere anche la funzionalità aggiuntiva di cambiamonete
- Grafica completamente personalizzabile con stampa in alta definizione
- Possibilità di installare stampante interna per report di contabilità.
- Gestisce operazioni di Marketing sia on site che via Internet, con messagistica istantanea al cliente.
- Gestione fino a 10 tariffari differenti legati alle diverse tipologie di card impostabili dal cliente
- Sistema di raccolta dati relativi a: incassi, operazioni ed anomalie con possibilità di esportazione dati per fatturazione, accessibili da remoto attraverso i software dedicati
- sistema dotato di memoria interna per back-up dati e relativo ripristino



- Painted stainless steel structure, front door opening
- Recessed installation, or on base stand alone
- Wide 5" graphic vandal-proof and water-proof display
- Manages 6 washing programs with stainless steel buttons
- Possibility to install up to 2 hoppers of 550pcs each for change / sale of tokens, coins
- Possibility to active the additional function of coin change
- Completely customizable graphic with high quality printing
- Possibility to install internal printer for accounting reports.
- Manages Marketing operations both on site and via the Internet, with instant messaging to the customer.
- Management of up to 10 types of cards with the possibility of setting different rates
- Data collection system relating to: collections, operations and anomalies with the possibility of exporting data for billing, accessible remotely through dedicated software
- Integrated backup system



Periferiche di serie

- Gettoniera CcTalk
- Lettore di banconote CcTalk
- Sistema di lettura e ricarica card transponder

Optionals

- 1° hopper 550 pz
- 2° hopper 550 pz
- Stampante interna per contabilità
- Piantana per fissaggio a pavimento
- Kit per installazione ad incasso

Predisposizione software

- Smart Cash
- Card Wash Plus
- App

Informazioni tecniche:

- Peso 25 Kg
- Tensione di alimentazione 230Vac



Standard Peripherals

- CcTalk coin acceptor
- CcTalk banknote reader
- Transponder card reading and recharging system

Optionals

- 1st hopper 550 pcs
- 2nd hopper 550 pcs
- Internal printer for accounting
- Base for fixing to the floor
- Flush mount kit

Available software

- Smart Cash
- Card Wash Plus
- App

Technical information:

- Weight 25 Kg
- Power supply 230Vac

Scheda Tecnica

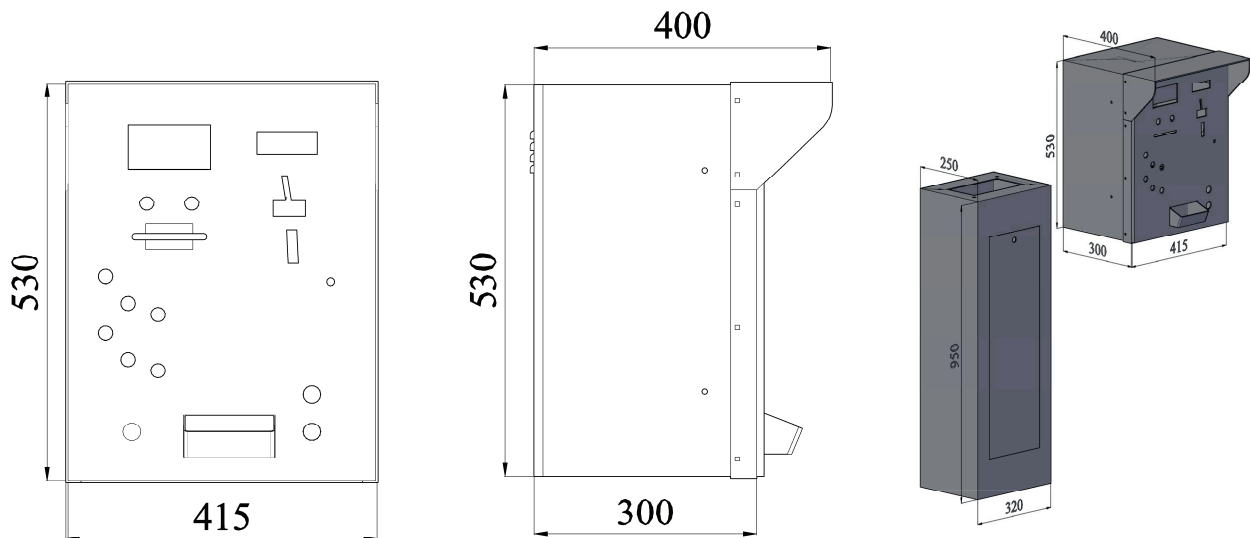

Indirizzo/Address

Via Duca di Pistoia, 50
20014 NERVIANO (MI)

Contatti/Contacts

Tel: +39 0331535178
Email: info@microel.biz
Web: www.microel.biz

