

Modello/Model

# CM-CW

CAMBIA MONETE / CHANGE MACHINE

CM-CW è una cassa sviluppata per una clientela molto esigente che preferisce rimanere su una soluzione classica a pulsanti. È in grado di equipaggiare tutti i sistemi di pagamento disponibili.

Affidabile e robusta, interamente realizzata in acciaio Inox con apertura posteriore

CM-CW is a change machine developed for a very demanding customer who prefers to stay on a classic button solution. All payment systems can be installed. Reliable and rugged, entirely made of stainless steel with rear opening.



## Caratteristiche:

- Robusto cabinet realizzato in acciaio inox con apertura posteriore
- Installazione ad incasso o con armadio blindato in acciaio inox verniciato.
- Grafica completamente personalizzabile con stampa in alta definizione
- Frontale con vano recupero gettoni/card illuminato con led anche RGB
- Grande display grafico da 5' con protezione antivandalo e waterproof
- Possibilità di pagamento con monete, banconote, carte bancarie, card trasponder, app
- Possibilità di acquisto/ricarica card trasponder e gettoni tramite POS bancario con funzione di acquisto a tagli incrementali multipli
- Possibilità di installazione erogatore di card con codifica all'acquisto
- Possibilità di installazione stampante termica per ricevute dei vari servizi erogati e per operazioni di contabilità.
- Gestione fino a 10 tariffari differenti legati alle diverse tipologie di card impostabili dal cliente
- Gestione di operazioni di marketing sia on-site che on-line con messaggistica istantanea al cliente.
- Pulsanti antivandalo in acciaio inox con retroilluminazione
- Sistema di raccolta dati relativi a: incassi, operazioni ed anomalie con possibilità di esportare i dati per la fatturazione, accessibile sia on site che da remoto tramite i nostri software dedicati
- Sistema dotato di memoria interna per back-up dati e relativo ripristino



## Features:

- Rugged stainless-steel body with rear opening
- recessed installation or with armored cabinet in painted stainless steel.
- Completely customizable graphic with high quality printing
- Front with compartment for coin/card/change led illuminated, also RGB
- 5" graphic vandal-proof and water-proof display
- Payment possible through cash, transponder cards, bank cards and App
- Possibility to purchase/recharge transponder card and tokens via POS payment, purchase function with multiple incremental amounts
- Predisposition for a card emitter with encoding function on emission
- Thermal printer for receipts and reports
- Possibility to handle up to 10 different fares for the different groups of cards that the customer can organize
- Management of marketing operations both on-site and via the internet with instant messaging to the customer
- blacklighted vandalproof stainless steel buttons
- Local or web data collection with full information on all operations, account and monitoring of contactless cards, balance monitoring, report warning and alarms, prices and messages set-up, invoice issuing
- Integrated backup system



## Periferiche di serie

- Gettoniera CcTalk
- Lettore di banconote CcTalk autocentrante
- Sistema di lettura e ricarica card trasponder
- 1° hopper da 1100 pz

## Optionals

- Stampante termica per ricevute, report di incasso e rimborsi in caso di anomalie
- Modulo emissione card con codifica al momento dell'acquisto
- POS per acquisto servizi tramite carte bancarie
- Espansione per hopper
- Illuminazione con led RGB personalizzabile
- Armadio blindato in acciaio inox verniciato per installazione a colonna

## Predisposizione software

- Smart cash
- Card wash plus
- App.

## Informazioni tecniche

- Peso: 35Kg
- Tensione di alimentazione 230 Vac



## Standard Peripherals

- CCTalk coin acceptor
- Self-centering CCTalk banknote reader
- Transponder card reading and recharging system
- 1st hopper 1100 pcs

## Optionals

- Thermal printer for receipts, collection reports and refunds in case of anomalies
- Card dispenser with encoding at the time of purchase
- POS for purchasing services through bank cards
- Expansion for hopper
- Customizable RGB led lighting
- Armored cabinet in painted stainless steel for stand-alone installation

## Software preparation

- Smart Cash
- Card Wash Plus
- App

## Technical information

- Weight: 35Kg
- 230 Vac power supply

## Scheda Tecnica

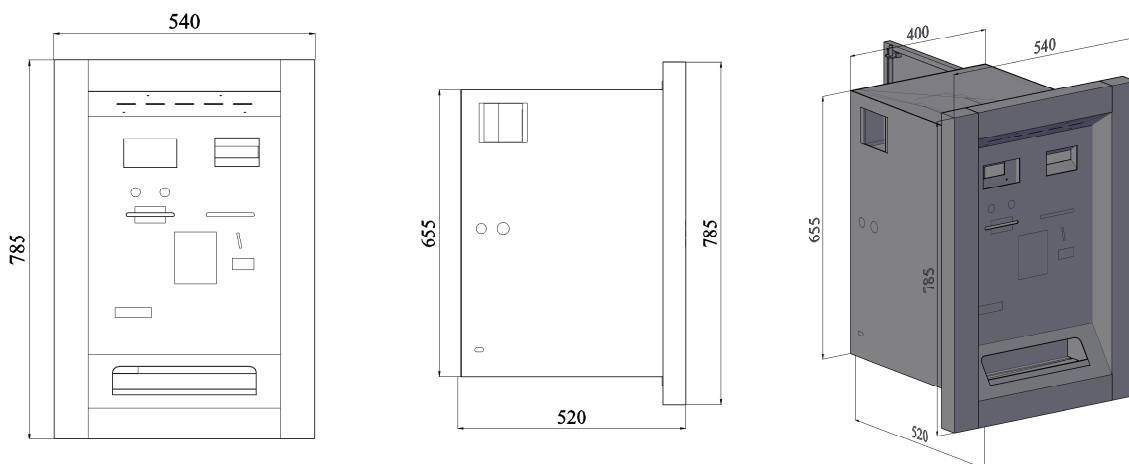

### Indirizzo/Address

Via Duca di Pistoia, 50  
20014 NERVIANO (MI)

### Contatti/Contacts

**Tel:** +39 0331535178  
**Email:** info@microel.biz  
**Web:** www.microel.biz

