

Modello/Model

CM-CW PLUS

CAMBIA MONETE / CHANGE MACHINE

Affidabile e robusta, interamente realizzata in acciaio Inox. L'elettronica proprietaria consente diverse operazioni: acquisto gettoni, acquisto di card transponder con codifica all'emissione, senza necessità di precarica e con possibilità di impostare una cauzione; acquisto di gettoni decrementando il credito dalla card transponder; possibilità di acquisto dei servizi tramite banconote, monete, carte bancarie, app. cm-cw plus è una cassa sviluppata per una clientela molto esigente che preferisce rimanere su una soluzione classica a pulsanti

Reliable and sturdy, entirely made of stainless steel. The proprietary electronics allows several operations: purchase of tokens, purchase of transponder cards with encoding upon issue, without need of precharging cards and with the possibility of setting a deposit; purchase of tokens by decreasing the credit from the transponder card; possibility of purchasing services through banknotes, coins, bank cards and mobile apps. cm-cw plus is a cashbox developed for very demanding clients who prefer to stick to a classic push button solution.



Caratteristiche:

- Robusto cabinet realizzato in acciaio inox con apertura posteriore
- Installazione ad incasso o con armadio blindato in acciaio inox verniciato.
- Grafica personalizzabile con stampa in alta definizione
- Frontale con vano recupero gettoni/card illuminato con led, disponibile anche RGB
- Grande display grafico da 5" con protezione antivandalo e waterproof
- Possibilità di pagamento con monete, banconote, carte bancarie, card transponder, app
- Possibilità di installazione fino a 2 hopper da 1100pz cad
- Possibilità di acquisto/ricarica card transponder e gettoni tramite pos bancario con funzione di acquisto a tagli incrementali multipli
- Possibilità di installazione erogatore di card con codifica all'acquisto
- Possibilità di installazione stampante termica per ricevute dei vari servizi erogati e per operazioni di contabilità.
- Possibilità di configurare fino a 10 diversi "tipi" di tessere (es. standard, carrozzieri, ecc ecc...)
- Gestione di operazioni di marketing sia on site che on line con messaggistica istantanea al cliente.
- Tasti antivandalo in acciaio inox con retroilluminazione led
- Sistema di raccolta dati relativi a: incassi, operazioni ed anomalie con possibilità di esportare i dati per la fatturazione, accessibile sia on site che da remoto tramite i nostri software dedicati
- Sistema dotato di memoria interna per back-up dati e relativo ripristino



Features:

- Sturdy cabinet made in stainless steel with rear opening
- Recessed installation or with armored cabinet in painted stainless steel.
- Completely customizable graphic with high quality printing
- Front/faced with coin/card recovery compartment illuminated with leds, also RGB
- Large 5" graphic display with vandal proof and waterproof protection
- Possibility of payment with coins, banknotes, bank cards, transponder cards, mobile apps
- Possibility of installing up to 2 hoppers of 1100pcs each
- Possibility of purchasing/recharging transponder cards and tokens via POS bank choosing between multiple incremental amounts
- Possibility of installing an encoding card dispenser
- Possibility of installing a thermal printer for receipts for various services provided and for accounting operations.
- Possibility of configuring up to 10 different "types" of cards (eg standard, mechanics, etc. etc...)
- Management of marketing operations both on site and online with instant messaging to the customer.
- Vandal-proof buttons in stainless steel with backlighting
- Data collection system relating to: collections, operations and anomalies with the possibility of exporting data for billing, accessible both on site and remotely through our dedicated software
- System equipped with internal memory for data back-up and related restoration



Periferiche di serie

- Gettoniera CcTalk
- Lettore di banconote CcTalk autocentrante
- Sistema di lettura e ricarica card trasponder
- 1° hopper da 1100 pz

Optionals

- Stampante termica per ricevute, report di incasso e rimborsi in caso di anomalie
- 2° hopper da 1100pz
- Modulo emissione card con codifica al momento dell'acquisto
- POS per acquisto servizi tramite carte bancarie
- Espansione per primo hopper
- Illuminazione con led RGB personalizzabile
- Armadio blindato in acciaio inox verniciato per installazione a colonna

Predisposizione software

- Smart cash
- Card wash plus
- App.

Informazioni tecniche:

- Peso: 40Kg
- Tensione di alimentazione 230 Vac



Standard Peripherals

- CCTalk coin acceptor
- Self-centering CCTalk banknote reader
- Transponder card reading and recharging system
- 1st hopper of 1100 pcs

Optionals

- Thermal printer for receipts, collection reports and refunds in case of anomalies
- 2nd hopper 1100pcs
- Card dispenser with encoding at the time of purchase
- POS for purchasing services through bank cards
- Expansion for first hopper
- Customizable RGB led lighting
- Armored cabinet in painted stainless steel for stand-alone installation

Software preparations

- Smart cash
- Card wash plus
- App.

Technical information:

- Weight: 40Kg
- 230 Vac power supply

Scheda Tecnica

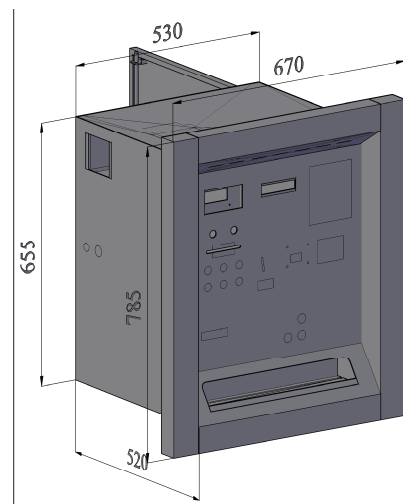
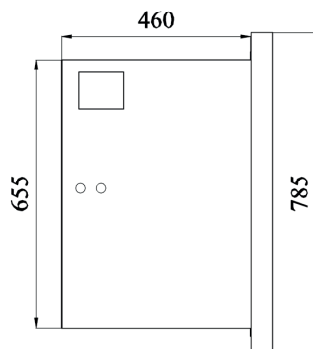
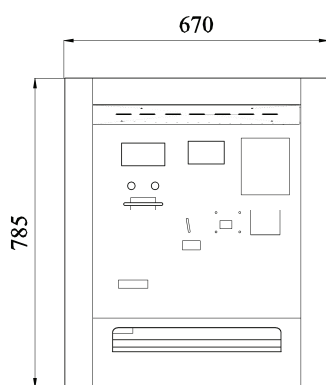

Indirizzo/Address

Via Duca di Pistoia, 50
20014 NERVIANO (MI)

Contatti/Contacts

Tel: +39 0331535178
Email: info@microel.biz
Web: www.microel.biz

