

Modello/Model

EASY CHANGE

CASSA CAMBIAMONETE
CHANGE MACHINE

Cassa cambiamonete compatta, affidabile e resistente a qualsiasi condizione atmosferica, struttura in acciaio inox verniciato, apertura porta frontale. Dotato di lettore di banconote, monete, hopper per cambio gettoni/monete e sistema di lettura e ricarica card trasponder

Compact, reliable and weather resistant change machine, stainless steel painted structure, front door opening. Equipped with banknote reader, coins reader, hopper for coin/tokens issue and transponder cards reader.



Caratteristiche:

- Robusta struttura in acciaio inox verniciato, apertura porta frontale
- Installazione ad incasso o fissaggio su piantana a pavimento
- Possibilità di installazione emettitore card precaricate
- Predisposizione utilizzo POS, abilitando acquisti card, gettoni e ricariche tramite carte bancarie con tagli incrementali
- Possibilità di pagamento in contanti, card transponder, carte bancarie o app
- Gestione di operazioni marketing sia on site che on-line con messaggistica istantanea al cliente.
- Grande display grafico da 5" con protezione antivandalo e waterproof
- Stampante termica per ricevute, report di servizio e incassi
- Grafica completamente personalizzabile con stampa in alta definizione
- Frontale e vano recupero gettoni/card illuminato con led anche RGB
- Gestione fino a 10 tariffari differenti legati alle diverse tipologie di card impostabili dal cliente
- Sistema di raccolta dati relativi a: incassi, operazioni ed anomalie con possibilità di esportazione dati per fatturazione, accessibili da remoto attraverso i software dedicati
- Sistema dotato di memoria interna per back-up dati e relativo ripristino



Features:

- Stainless-steel painted structure, front opening door
- Recessed or stand-alone installation
- Pre-charged card emitter
- Possibility of payment in cash, transponder cards, bank cards or mobile app
- POS arrangement, enabling purchase cards, token and recharges from bank cards with incremental amounts
- Possibility of marketing operations onsite and online with clear communication to the customer
- 5" graphic vandal-proof and water-proof display
- Thermal printer for receipt and reports.
- Completely customizable graphic with high quality printing
- Front panel and compartment for coin/change led illuminated, also RGB
- Possibility to handle up to 10 different fares for the different groups of cards that the customer can organize
- Local or web data collection with full information on all operations, account and monitoring of contactless cards, balance monitoring, report warning and alarms, prices and messages set-up, invoice issuing
- Integrated backup system



Periferiche di serie

- Gettoniera CcTalk
- Lettore di banconote CcTalk con impacchettatore
- 1 hopper 1100pz
- Sistema di lettura e ricarica carte transponder

Optionals

- Erogatore card precaricate
- Stampante a strappo per ricevute e report
- POS per carte bancarie
- Piantana per fissaggio a pavimento
- Kit per installazione ad incasso
- Illuminazione con led rgb programmabile

Predisposizione software

- Smart Cash
- Card Wash Plus
- App

Informazioni tecniche

- Peso 35 Kg
- Tensione alimentazione 230 Vac



Standard Peripherals

- CcTalk coin acceptor
- CcTalk banknotes reader with stacker
- 1st hopper 1100pcs
- Reading and charging system for transponder cards

Optionals

- Pre-charged card emitter
- Thermal printer for receipt and reports
- POS for bank cards
- Base for floor mounting
- Kit for recessed installation
- Programmable rgb led

Software preparation

- Smart Cash
- Card Wash Plus
- App

Technical Information

- Weight: 35 Kg
- Power supply: 230 Vac

Scheda Tecnica

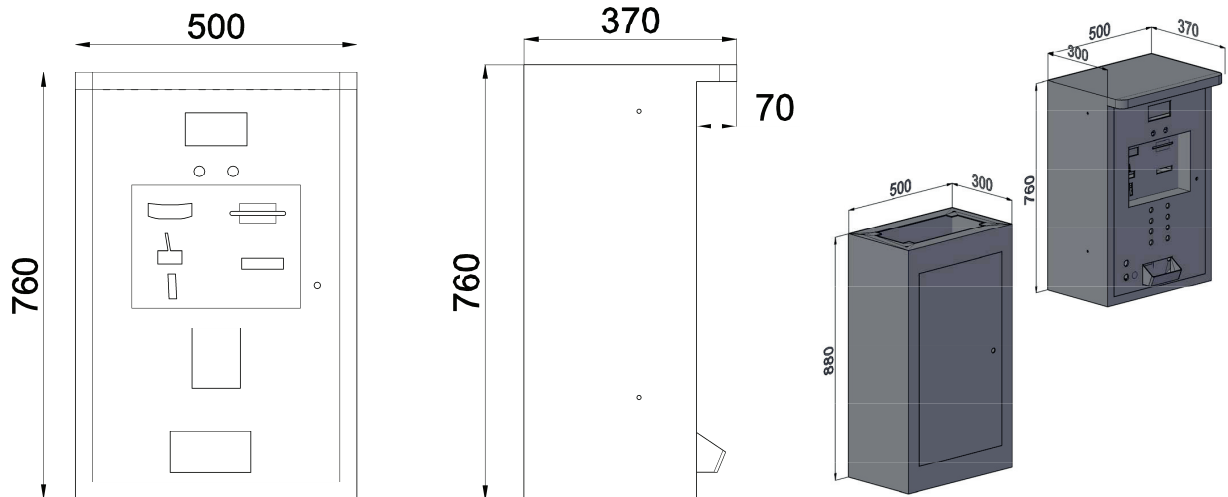

Indirizzo/Address

Via Duca di Pistoia, 50
20014 NERVIANO (MI)

Contatti/Contacts

Tel: +39 0331535178
Email: info@microel.biz
Web: www.microel.biz

