

Modello/Model

EASY START

STARTER PER PORTALI SELF-SERVICE
STARTER FOR SELF-SERVICE

Start portale compatto, affidabile e resistente a qualsiasi condizione atmosferica, struttura in acciaio inox verniciato, apertura porta frontale.

Questa cassa è per una clientela esigente che vuole la possibilità di installare tutti i sistemi di pagamento possibili

Compact, reliable and weather resistant starter for rollover, stainless steel structure, front door opening.

With the possibility to install all the available payments system, the terminal can satisfy even the most demanding customer



Caratteristiche:

- Robusta struttura in acciaio inox verniciato, apertura frontale
- Installazione ad incasso o fissaggio su piantana a pavimento
- Dotato di grande display grafico da 5" con protezione antivandalo e waterproof
- Gestione fino a 8 programmi di lavaggio con pulsanti in acciaio inox illuminati
- Pagamento in monete, banconote, carte bancarie, card transponder, app
- Possibilità di avere anche la funzionalità aggiuntiva di cambiamonete
- Possibilità di installazione emettitore card precaricate
- Predisposizione per installazione POS, abilitando acquisti e ricariche tramite carte bancarie
- Possibilità di installazione stampante per report contabilità ed incassi.
- Gestione di operazioni marketing sia on site che on line con messaggistica istantanea al cliente.
- Grafica completamente personalizzabile con stampa in alta definizione
- Gestione fino a 10 tariffari differenti legati alle diverse tipologie di card impostabili dal cliente
- Frontale e vano recupero gettoni/card illuminato con led anche rgb.
- Sistema di raccolta dati relativi a: incassi, operazioni ed anomalie con possibilità di esportazione dati per fatturazione, accessibili da remoto attraverso i software dedicati
- Sistema dotato di memoria interna per back-up dati e relativo ripristino



Features:

- Stainless-steel painted structure, front opening door
- Recessed or stand-alone installation
- 5" graphic vandal-proof and water-proof display
- Up to 8 washing programs with stainless steel push botton with light
- Possibility to active the additional coin change function
- Optioal pre-charged card emitter
- Possibility of payment in cash, transponder cards, bank cards or mobile app
- Predisposition for POS installation, enabling the purchase and recharges from bank cards with incremental amounts
- Thermal printer for receipt and reports.
- Management of marketing operations onsite and online with clear communication to the customer
- Completely customizable graphic with high quality printing
- Front and compartment for coin/change led illuminated, also rgb
- Possibility to handle up to 10 different fares for the different groups of card that the customer can organize
- Local or web data collection with full information on all operations, account and monitoring of contactless cards, balance monitoring, report warning and alarms, prices and messages set-up, invoice issuing
- Integrated backup system



Periferiche di serie

- Gettoniera CcTalk
- Lettore di banconote CcTalk con impacchettatore
- Sistema di lettura e ricarica card transponder

Optional

- Hopper da 1100pz per erogazione resto e/o vendita gettoni
- Erogatore card precaricate
- Stampante a strappo per ricevute e report
- Piantana per fissaggio a pavimento
- Kit per installazione ad incasso
- Terminale POS per operazioni con carte bancarie
- Illuminazione con led RGB programmabile

Predisposizione software

- Smart Cash
- Card Wash Plus
- App

Informazioni tecniche

- Peso 35 Kg
- Tensione alimentazione 230 Vac



Standard Peripherals

- CcTalk coin acceptor
- CcTalk banknotes reader with stacker
- Reading and charging system for transponder cards

Optional

- Hopper 1100pcs for change and sale tokens
- Pre-charged card emitter
- Thermal printer for receipt and reports
- POS for bank cards
- Base for floor mounting
- Kit for recessed installation
- Programmable rgb led

Software preparation

- Smart Cash
- Card Wash Plus
- App

Technical Information

- Weight: 35 Kg
- Power supply: 230 Vac

Scheda Tecnica

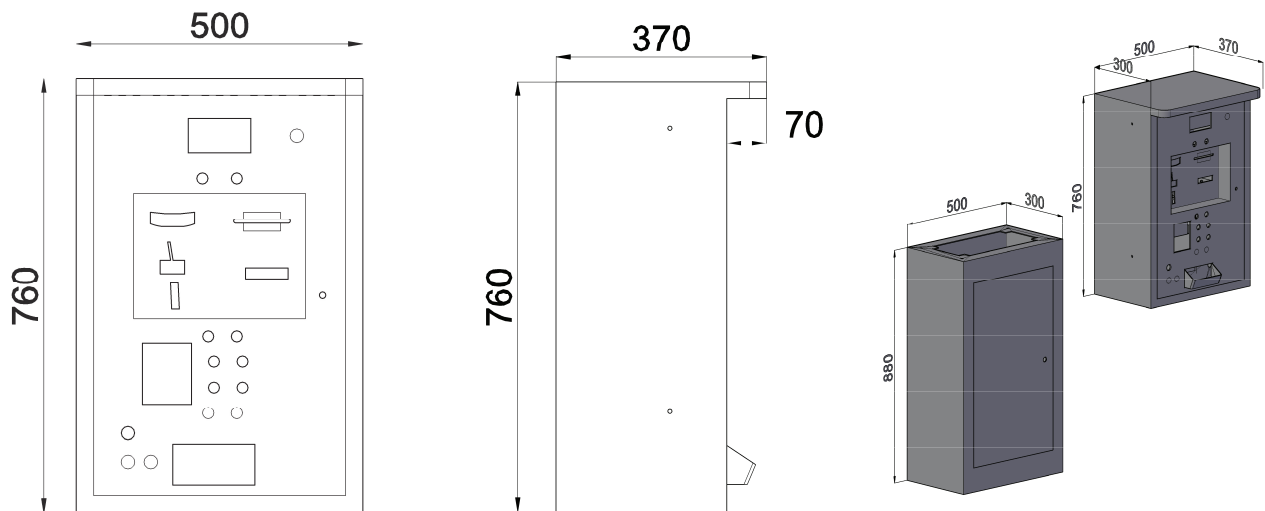

Indirizzo/Address

Via Duca di Pistoia, 50
20014 NERVIANO (MI)

Contatti/Contacts

Tel: +39 0331535178
Email: info@microel.biz
Web: www.microel.biz

