

Modello/Model

PRO START PLUS

START LAVAGGIO PER PORTALI SELF-SERVICE
START POINT FOR SELF-SERVICE GANTRIES

Attivatore per portali self-service completamente realizzato in acciaio inox, equipaggiato con una nostra scheda proprietaria interamente sviluppata dalla nostra azienda.

Pro Start Plus è stato progettato per una clientela molto esigente, che vuole rimanere su una soluzione classica a pulsanti.

Activator for self-service rollover completely made of stainless steel, equipped with our proprietary electronic board, entirely developed by our company. Pro Start Plus has been designed for the very demanding type of clients, who wants to stay on a classic button solution.



Caratteristiche:

- Robusto cabinet in acciaio inox, con apertura posteriore
- Installazione ad incasso o con armadio blindato in acciaio inox verniciato.
- Grande display grafico 5" con protezione antivandalo e waterproof
- Gestisce fino a 8 programmi di lavaggio con pulsanti in acciaio inox retroilluminati
- Frontale e vano recupero gettoni/card/resto illuminato a led, anche in versione RGB
- Grafica completamente personalizzabile con stampa in alta definizione
- La cassa può funzionare come start portale, acquisto gettoni/card e ricarica card
- Possibilità di pagamento in contanti, card transponder, carte bancarie o app.
- Possibilità di acquisto/ricarica card trasponder e gettoni tramite POS bancario con funzione di acquisto a tagli incrementali multipli
- Possibilità di equipaggiare la cassa con 2 hopper da 1100 pz cad. per erogazione resto o vendita gettoni
- Stampante termica per ricevute, report di servizio, incassi e per anomalie
- Possibilità di predisporre modulo di emissione card scrittura dell'importo caricato al momento dell'acquisto
- Gestione fino a 10 tariffari differenti legati alle diverse tipologie di card impostabili dal cliente
- Sistema dotato di memoria interna per back-up dati e relativo ripristino
- Gestione di operazioni marketing sia on site che on line con messaggistica istantanea al cliente.
- Sistema di raccolta dati relativi a: incassi, operazioni ed anomalie, con possibilità di esportazione dati per fatturazione, accessibili da remoto attraverso i software dedicati



Features:

- Sturdy stainless steel cabinet, with rear opening
- Recessed installation or with armored cabinet in painted stainless steel.
- Large 5" graphic display with vandal proof and waterproof protection
- Manages up to 8 washing programs with backlight stainless steel buttons
- Front panel and token/card/change recovery compartment illuminated with leds, also in RGB version
- Completely customizable graphic with high quality printing
- The cashbox can function as a rollover starter, card purchase and recharge, or token purchase
- Possibility of payment in cash, transponder cards, bank cards or mobile applications
- Possibility of purchasing/recharging transponder cards and tokens via bank POS with multiple incremental amounts purchase function
- Up to 2 hoppers of 1100 pcs each for coin change or token sales
- Thermal printer for receipts, service reports, collections and anomalies
- Possibility to install a encoding card emitter, to load the amount at the time of purchase
- Possibility to handle up to 10 different fares for the different groups of card that the customer can organize
- System equipped with internal memory for data back-up and related recovery
- Management of marketing operations both on site and via internet with instant messaging to the customer
- Data collection system accounting: collections, operations and anomalies, with the possibility of exporting data for billing, accessible remotely through dedicated software



Periferiche di serie

- Gettoniera CcTalk
- Lettore di banconote CcTalk autocentrante
- Sistema di lettura e ricarica card transponder

Optionals

- Stampante termica per ricevute e report incassi
- POS per acquisto servizi tramite carte bancarie
- Fino a 2 Hopper da 1100 monete/gettoni cad
- Modulo di emissione card codificate al momento dell'acquisto
- Illuminazione con led RGB personalizzabile
- Armadio blindato in acciaio inox verniciato per installazione a colonna

Predisposizione software

- Smart Cash
- Card Wash plus
- App

Informazioni tecniche

- Peso: 45 kg
- Tensione di alimentazione 230Vac



Standard Peripherals

- CcTalk coin acceptor
- Self-centering CcTalk banknote reader
- Transponder card reading and recharging system

Optionals

- Thermal printer for receipts and reports
- POS reader for bank cards
- Up to 2 hoppers of 1100 coins / tokens each
- Card emitter with encoding, to load the amount at the time of purchase
- Customizable RGB led lighting
- Armored cabinet in painted stainless steel for stand-alone installation

Software preparation

- Smart Cash
- Card Wash plus
- App

Technical information

- Weight: 45 kg
- Power supply 230Vac

Scheda Tecnica

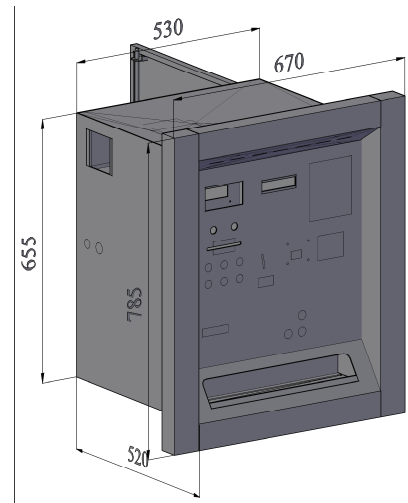
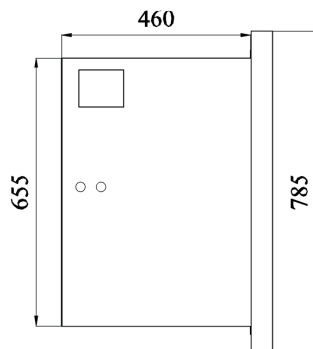
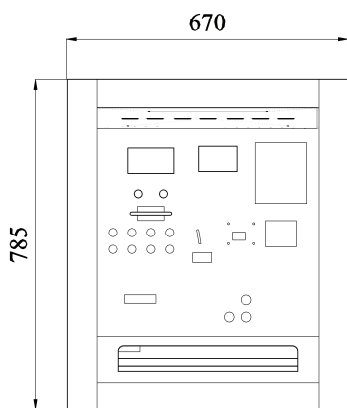

Indirizzo/Address

Via Duca di Pistoia, 50
20014 NERVIANO (MI)

Contatti/Contacts

Tel: +39 0331535178
Email: info@microel.biz
Web: www.microel.biz

